

nyloflex[®] Digital Processor FIV IP

Premium quality incremental processor with pre-wash section for digital layer separation



Mid web format, suitable for processing high quality digital and conventional photopolymer plates up to maximum 1200 x 1600 mm (47" x 63")

Digital layer separation and constant washout speed

- + 3D brush motion system with servo driven motors automatically synchronizes the brush rotation and oscillation to the plate transfer speed, ensuring a constant and repeatable washout speed
- + Digital layer separation washout with separate pre-wash section to prevent contamination
- + Constant solvent temperature due to water circulation coil

Process control and efficient solvent usage

- + Fresh solvent consumption control over the machine life cycle and programmable over a time frame. Fresh solvent flow regulation option on the touch screen. Automatic solvent replenishment
- + Volumetric pump and sensitive pressure sensor allow a higher precision solid content analyzer

Easy-to-use and comfortable handling

- + Easy-to-use rotating and tilting touch screen to control and monitor all the operating functions
- + Equipped with pinbar storage for up to 8 pinbars and automatic rollaway punching
- + Programmable automatic solvent temperature control for optimal operating solvent temperature
- + Automatic standby after the last plate processed

nyloflex® Digital Processor FIV IP

Geräteabmessungen

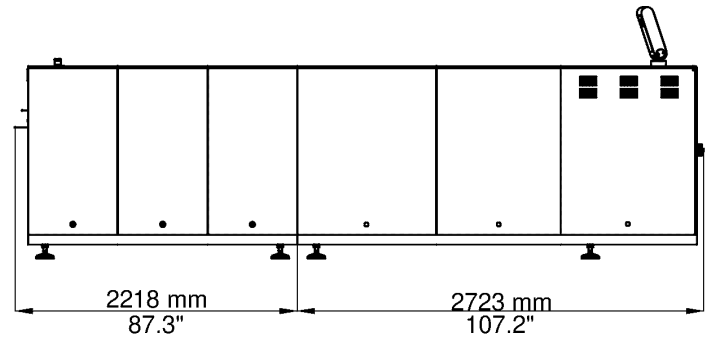
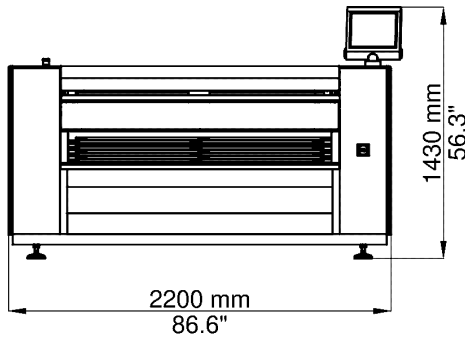

Technical data

nyloflex® Digital Processor FIV IP

Maximum plate size (W x L)	1200 mm x 1600 mm (47" x 63")
Minimum plate size (W x L)	300 mm x 300 mm (11.8" x 11.8")
Plate thickness	0.7 mm - 7 mm (0.028" - 0.276")
Electrical connection	400 V, 50/60 Hz (3 Ph/N/PE) 230 V, 50/60 Hz (3 Ph/PE)
Nominal current	12 A / 21 A
Nominal power	7.5 kW
Exhaust air flow rate	140 mm Ø, 600 m3/h
Compressed air	6 mm Ø, min 7 bar (0.24", min 102 PSI)
Fresh solvent connection	16 mm Ø
Waste solvent connection	16 mm Ø
Weight (approx.)	2100 kg (4630 lbs) net 2690 kg (5930 lbs) gross
Crate dimensions (W x D x H)	2 crates: Processor: 3060 x 2260 x 1490 mm (120.5 x 89.0 x 58.7") Plate exit: 2580 x 2260 x 1490 mm (101.6 x 89.0 x 58.7")
Recommended ambient temp.	17 - 25 °C (63 - 77 °F)

Für weitere Informationen stehen wir Ihnen gerne zur Verfügung.

info@xsyglobal.com • www.xsyglobal.com

Ziel unserer technischen Dokumente ist es, unsere Kunden zu informieren und zu beraten. Die hierin enthaltenen Informationen wurden nach bestem Wissen von Flint Group zusammengestellt. Für Fehler, Tatsachen oder Meinungen wird keine Haftung übernommen. Es liegt in der Verantwortung der Kunden, die Eignung des Produkts für den gewünschten Anwendungsbereich zu überprüfen. Für Schäden als Ergebnis des Vertrauens auf die hierin überlassenen Inhalte wird keinerlei Haftung übernommen. Die mit ® bezeichneten Produktnamen sind eingetragene Marken von Flint Group (vertreten durch Flint Group US LLC oder Flint Group Germany GmbH). Rely on usSM ist eine Dienstleistungsmarke der Flint Group.